

## PALPEUR 3D UNIVERSEL TASTATORE 3D UNIVERSALE

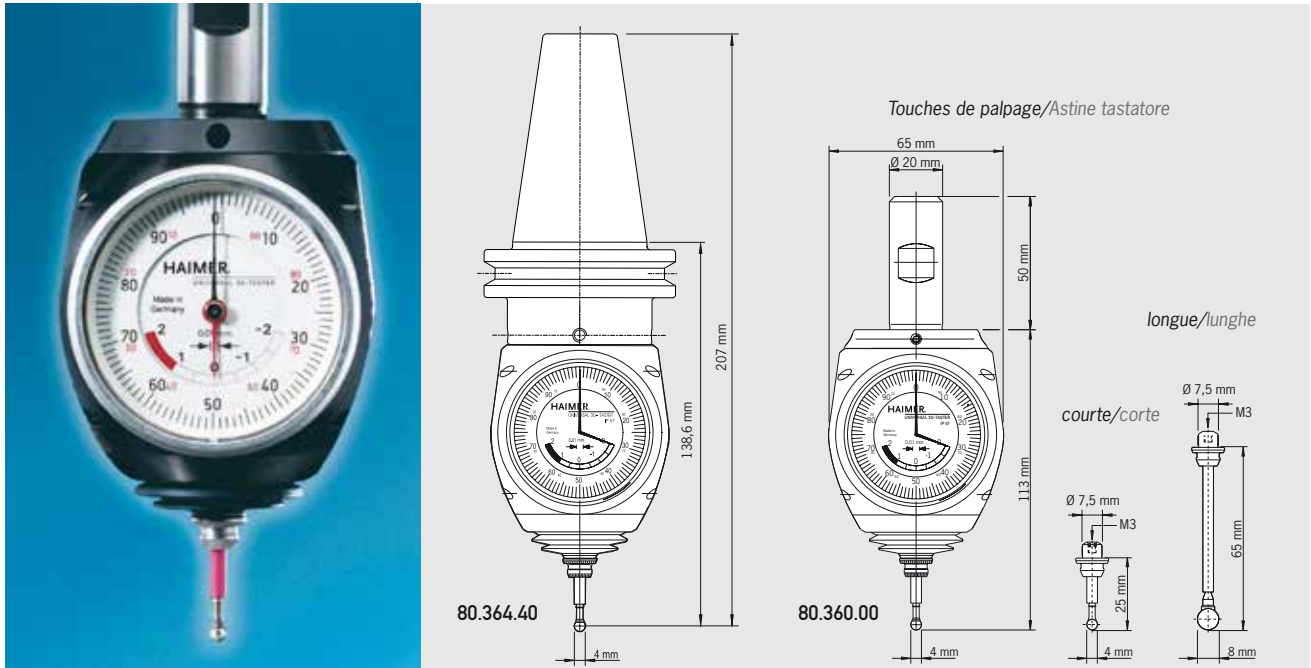

### Caractéristiques techniques/Dati tecnici

Palpeur 3D universel avec queue de montage Ø 20 mm touche de palpation Ø 4 mm  
Tastatore 3D universale con candela di serraggio diametro 20 mm attacco corto

Précision/Precisione	0,01 mm
Longueur sans queue de montage/Lunghezza senza candela di serraggio	113 mm
Référence/N. ordine	<b>80.360.00</b>

### Accessoires/Accessori

Touche de palpation courte 25 mm, Ø 4 mm/Attacco corto diam. 4 mm

Référence/N. ordine **80.362.00**

Touche de palpation longue 65 mm, Ø 8 mm/Attacco lungo diam. 8 mm

Référence/N. ordine **80.363.00**

*Sous réserve de modifications/Tali informazioni sono suscettibili di variazioni senza preavviso*

### Porte-outils Haimer adaptés

Per l'unità Centro sono compatibili i seguenti portautensili

pour palpeur 3D universel Tastatore 3D universale	Référence N. ordine
avec cône monobloc SK 40	<b>80.364.40</b>
con cono integrato DIN 69871 SK 40	
Weldon court SK 40	<b>40.305.20</b>
mandrino a superficie di serraggio corto SK 40	
SK 50	<b>50.300.20</b>
BT 40	<b>40.500.20</b>
BT 50	<b>50.500.20</b>
HSK-A 50	<b>A50.000.20</b>
HSK-E 50	<b>E50.000.20</b>
HSK-A 63	<b>A63.000.20</b>
HSK-A 80	<b>A80.000.20</b>
HSK-A 100	<b>A10.000.20</b>

Référence/N. ordine 80.360.00 : **266 € HT**

Référence/N. ordine 80.362.00 : **19 € HT**

Référence/N. ordine 80.363.00 : **31 € HT**



Touche de palpation courte 25 mm, Ø 4 mm/Astina corta Ø 4 mm  
Touche de palpation longue 65 mm, Ø 8 mm/Astina lunga Ø 8 mm